

Gewinde/thread: 24/410
 Randvollvolumen/brimfull volume: 270ml ± 7ml

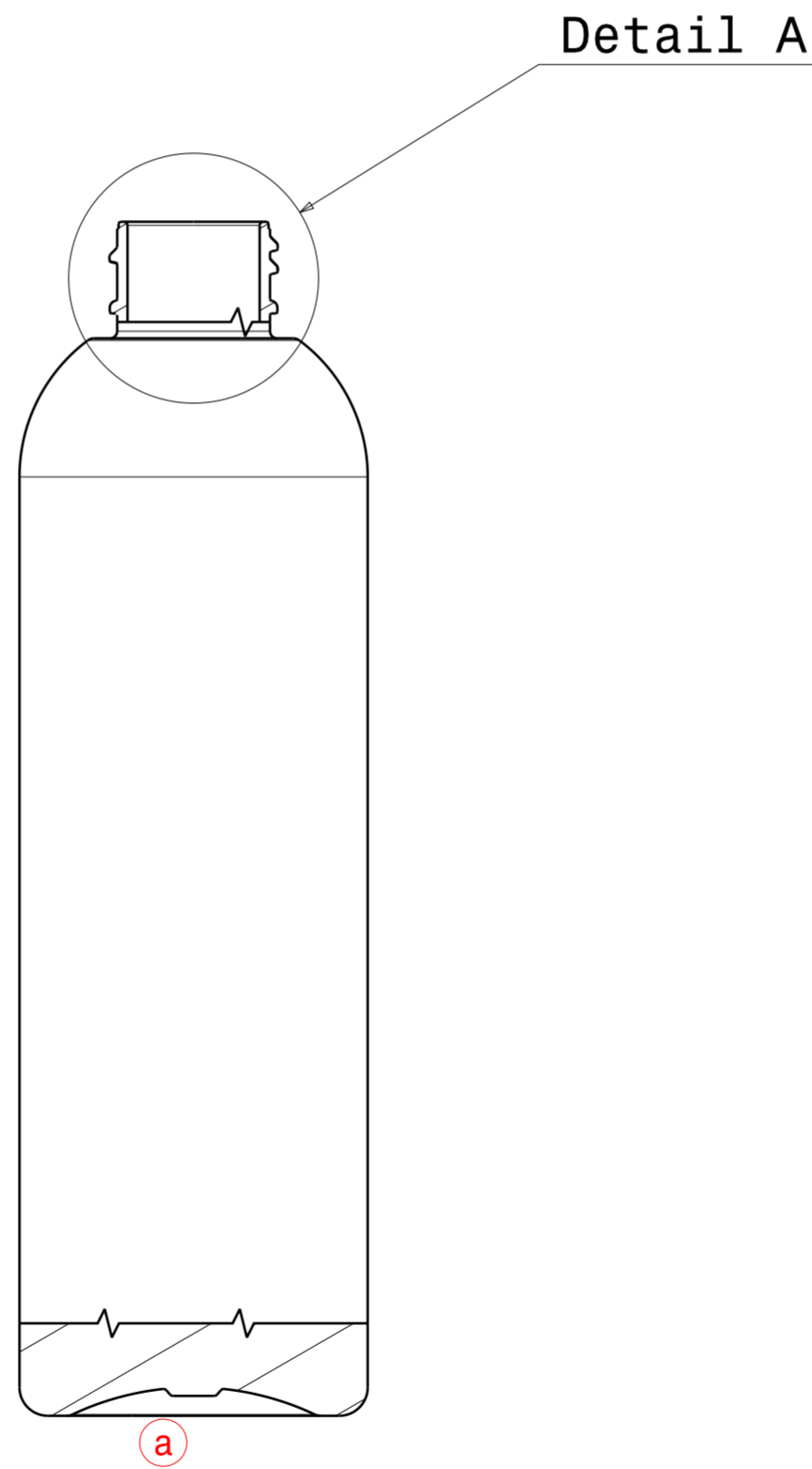

Detail A
4:1

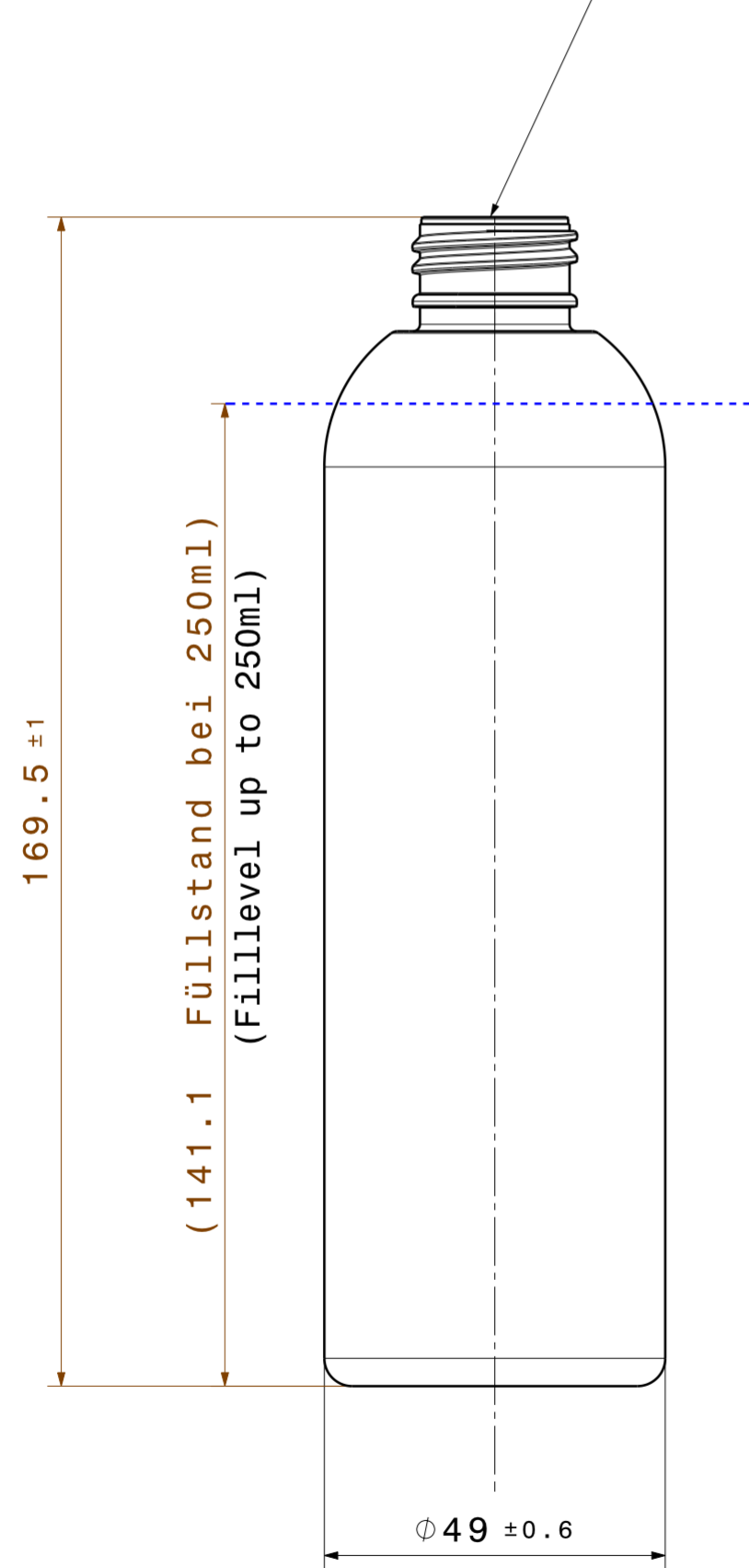
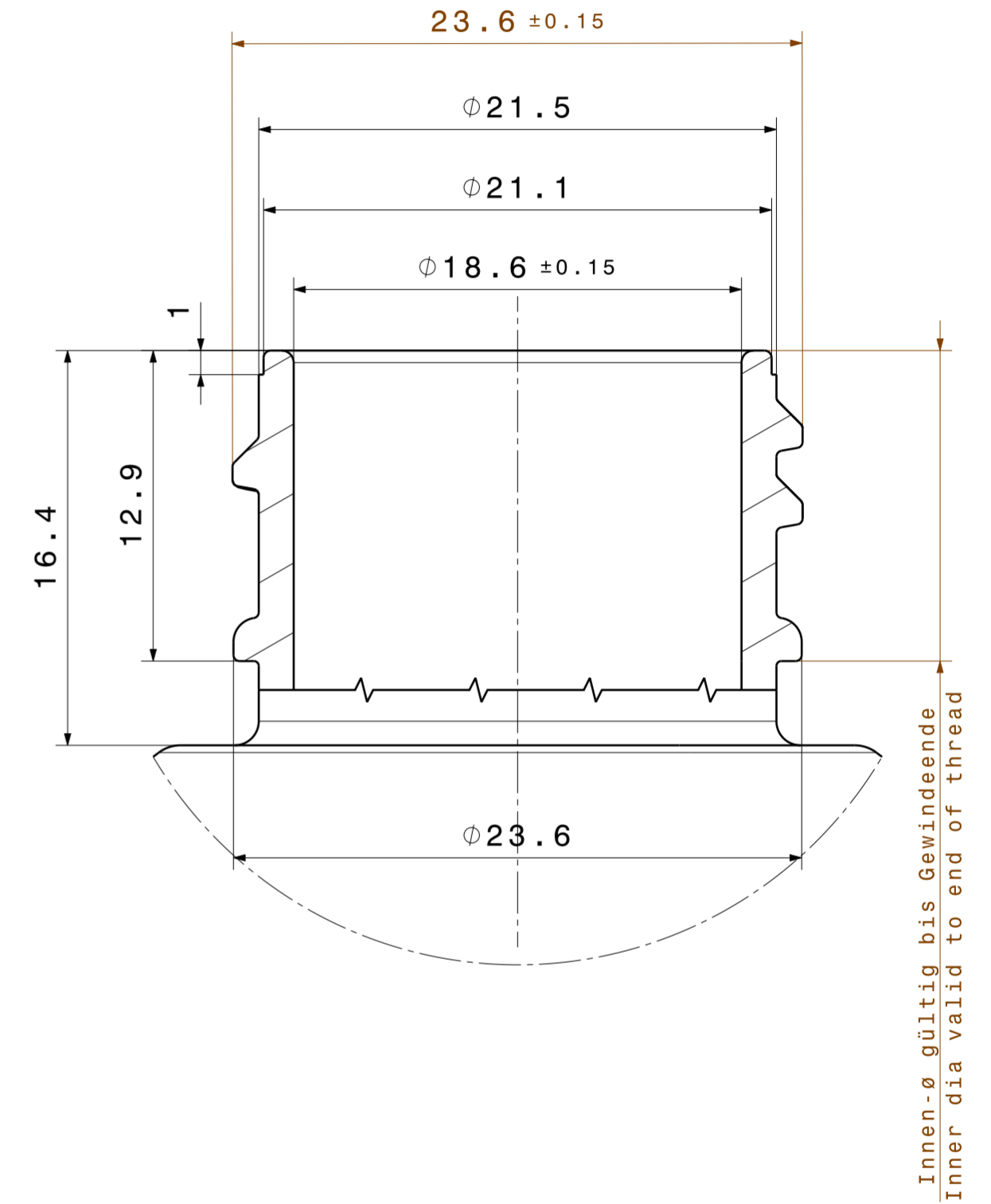

Zulässige Abweichung der Maße ohne Toleranzangabe ±1,5% aber min ±0,2mm. Alle Toleranzen beziehen sich auf den Mittelwert vom Nennwert von mindestens 5 leeren unbehandelten Flaschen, innerhalb 60min nach der Fertigung bei 20°C.				Alle Rechte vorbehalten / All rights reserved Konstruktionsänderungen vorbehalten / Subject to design modifications			
				Maßstab 1:1 (4:1)		Gew.: 21g ± 0,5g	
Werkstoff: PET				Benennung:			
Preform:				Tall Boston round 250ml -24/410-			
Zeichnungsnummer:				Blatt			
303005-A-20160218				I			
b	Schriftf.+Toler. geä.	28.04.2014	U.K.	1PACK		Zust. Änderung Datum Nam (Urspr.)	
a	AnguBfang hinzu	17.02.2014	U.K.			(Ers.f.) (Ers.d.)	